



Siga Elementos de Fixação

Pág. 1

Nº SG-ARR-011

Rev. 00

Arruela Lisa – Norma F 436

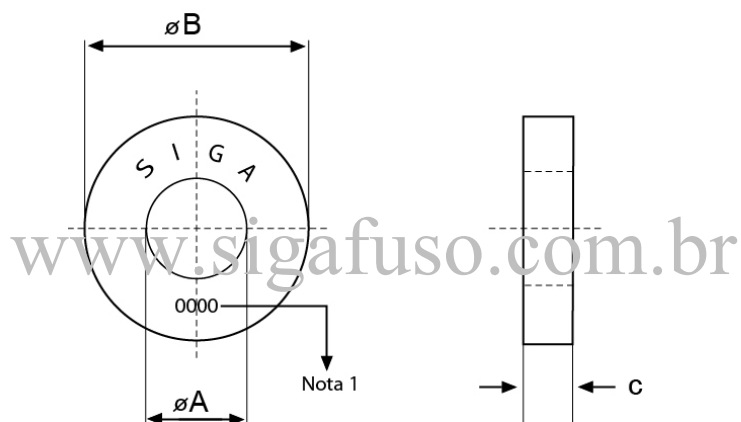

Diâmetro Fixador	Diâmetro Interno 'A'		Diâmetro Externo "B"		Espessura 'C'		Peso Aprox. Milheiro	Quant. Aprox. Kilo.	Dimensional Base
	Min.	Máx.	Min.	Máx.	Min.	Máx.			
1/4	-	7,3	-	16	1,29	2,03	2	500	16x7,3x1,6
7/16	-	12	-	23,5	1,29	2,03	5,03	199	23,5x12x2,0
1/2	13,49	14,29	26,19	27,78	2,46	4,5	8,43	119	27x13,5x2,5
5/8	17,88	18,26	32,54	34,13	3,1	4,5	17,62	57	33,5x17,5x3,5
3/4	20,64	21,53	36,51	38,1	3,1	4,5	20,04	50	37x21x3,5
7/8	23,81	24,61	43,66	45,24	3,45	4,5	34,66	29	44,5x24x4,0
1'	28,58	29,37	50,01	51,59	3,45	4,5	40,94	24	50x29x4,0
1 1/8	31,75	32,54	56,36	57,94	3,45	4,5	54,91	18	57x32x4,0
1 1/4	34,93	35,72	62,71	64,29	3,45	4,5	70,86	14	64x35x4,0
1 3/8	38,1	38,89	69,06	70,64	3,45	4,5	84,35	12	70x38,5x4,0
1 1/2	41,28	42,07	75,41	76,99	3,45	4,5	102,79	10	77x42x4,0
1 3/4	47,63	49,21	84,14	87,31	4,52	7,11	157,09	6,37	86x48x5,0
2'	53,98	55,56	93,66	96,84	4,52	7,11	188,46	5,31	95x54x5,0
2 1/4	-	61	-	101,6	6,1	8,6	264,76	3,78	101,60x61x6,5
2 1/2	-	67	-	114,3	6,1	8,6	341,17	2,93	114,3x67x6,5
2 3/4	-	74	-	127	6,1	8,6	427,24	2,34	127x74x6,5
3'	-	80	-	140	6,1	8,6	529,39	1,89	140x80x6,5
3 1/4	-	86	-	152,4	6,1	8,6	629,97	1,59	152,4x86x6,5
3 1/2	-	93	-	165,1	6,1	8,6	746,31	1,34	165,1x93x6,5
3 3/4	-	99	-	177,8	6,1	8,6	874,76	1,14	177,8x99x6,5
4'	-	106	-	190,5	6,1	8,6	1.000	1	190,5x106x6,5

Nota

1 – Identificação Material

2- Aço 1045 com Tratamento Térmico - Dureza 38/45 Hrc