



# Siga Elementos de Fixação

Pág. 1

Nº SG-PF-019

Rev. 00

## Parafuso Cabeça Sextavada, Rosca Total – Norma DIN-933 – Série Métrica

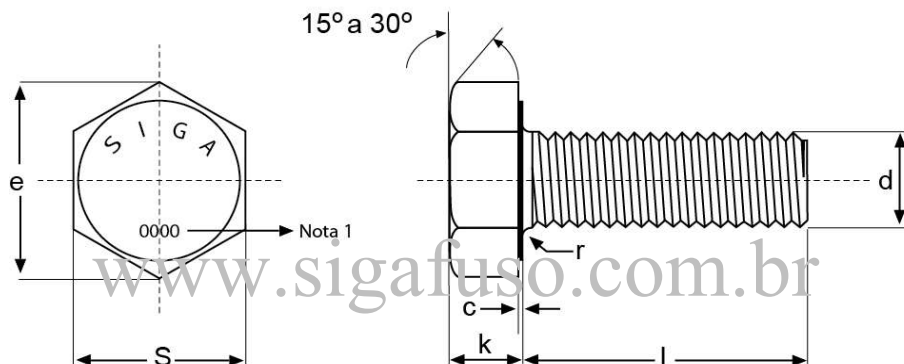

Diâmetro Nominal "d"	s		e	k		c		r
	máx.	mín.	mín.	máx.	mín.	máx.	mín.	mín.
M3	5,5	5,32	6,01	2,12	1,88	0,4	0,15	0,1
M4	7	6,78	7,66	2,92	2,68	0,4	0,15	0,2
M5	8	7,78	8,79	3,65	3,35	0,5	0,15	0,2
M6	10	9,78	11,05	4,15	3,85	0,5	0,15	0,25
M8	13	12,73	14,38	5,45	5,15	0,6	0,15	0,4
M10	17	16,73	18,9	6,56	6,22	0,6	0,15	0,4
M12	19	18,67	21,1	7,68	7,32	0,6	0,15	0,6
M14	22	21,67	24,49	8,98	8,62	0,6	0,15	0,6
M16	24	23,67	26,75	10,18	9,82	0,8	0,2	0,6
M18	27	26,67	30,14	11,72	11,28	0,8	0,2	0,6
M20	30	29,67	33,53	12,72	12,28	0,8	0,2	0,8
M22	32	31,61	35,72	14,22	13,78	0,8	0,2	0,8
M24	36	35,38	39,98	15,22	14,78	0,8	0,2	0,8
M27	41	40	45,2	17,35	16,65	0,8	0,2	1
M30	46	45	50,85	19,12	18,28	0,8	0,2	1
M33	50	49	55,37	21,42	20,58	0,8	0,2	1
M36	55	53,8	60,79	22,92	22,08	0,8	0,2	1
M39	60	58,8	66,44	25,42	24,58	1	0,3	1
M42	65	63,1	71,3	26,42	25,58	1	0,3	1,2
M45	70	68,1	76,95	28,42	27,58	1	0,3	1,2
M48	75	73,1	82,6	30,42	29,58	1	0,3	1,6
M52	80	78,1	88,25	33,5	32,5	1	0,3	1,6
M56	85	82,8	93,56	35,5	34,5	1	---	2
M60	90	87,8	100,12	38,5	37,5	1	---	2
M64	95	92,8	105,77	40,5	39,5	1	---	2
M72	105	102,8	117	45,5	44,5	1	---	2
M76	110	107,8	122,72	48,5	47,5	1	---	2
M80	115	112,8	128,37	50,5	49,5	1	---	2

### Nota

- 1- Identificação do Material
- 2- Tipos de Roscas MA / MB